

**Compact  
NS80H-MA**  
Circuit breaker  
Disjoncteur  
Разъединитель  
隔离开关

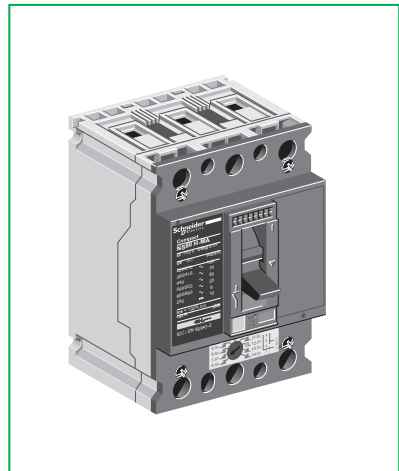

00998250A-06

**Schneider  
Electric**

**Schneider Electric Industries SAS**  
35, rue Joseph Monier  
CS 30323  
F - 92506 Rueil Malmaison Cedex  
www.schneider-electric.com



Уполномоченный  
поставщик в РФ:  
АО «Шнейдер Электрик»  
Адрес:  
127018, г. Москва, ул.  
Двинцев, д.12, корп.1,  
тел. +7 (495)777 99 88,  
факс: +7 (495)777 99 94,  
8-800-200-6446  
www.schneider-electric.ru

© 2015 Schneider Electric.  
All rights reserved.

**PLEASE NOTE**

■ Electrical equipment should be installed, operated, serviced, and maintained only by qualified personnel.  
■ No responsibility is assumed by Schneider Electric for any consequences arising out of the use of this material.  
■ Read and understand the safety instructions accompanying this document before performing any procedure

**REMARQUE IMPORTANTE**

■ L'installation, l'utilisation, la réparation et la maintenance des équipements électriques doivent être assurées par du personnel qualifié uniquement.  
■ Schneider Electric décline toute responsabilité quant aux conséquences de l'utilisation de cet appareil.  
■ Lisez attentivement les consignes de sécurité jointes à ce document avant toute opération.

**ОБРАТИТЕ ВНИМАНИЕ**

■ Установка, эксплуатация, ремонт и обслуживание электрического оборудования может выполняться только квалифицированными электриками.  
■ Компания Schneider Electric не несет никакой ответственности за любые возможные последствия использования данной документации.  
■ Перед выполнением процедур прочесть и усвоить инструкции по технике безопасности, прилагаемые к этому документу.

**重要提示!**

■ 电气设备的安装、操作、维修和维护工作仅限于合格人员 执行。  
■ Schneider Electric 不承担由于使用本资料所引起的任何后果。  
■ 执行每一步骤前, 请阅读并理解本资料所提供的安全说明。

The product's manufacture date is coded PP-YYYY-Wwww-D, where:

- PP: plant code
  - YYYY: year of manufacture
  - Wwww: week of manufacture
  - D: weekday of manufacture (Monday = 1)
- Example: 7Q-2014-W19-3 = product manufactured at plant 7Q on Wednesday 7 May 2014

La date de fabrication du produit est codée PP-YYYY-Wwww-D, avec:

- PP: code usine
  - YYYY: année de fabrication
  - Wwww: semaine de fabrication
  - D: jour de fabrication dans la semaine (lundi = 1)
- Exemple: 7Q-2014-W19-3 = produit fabriqué le mercredi 7 mai 2014 par l'usine 7Q.

Дата производства продукта закодирована в формате PP-YYYY-Wwww-D, где:

- PP: код завода
  - YYYY: год производства
  - Wwww: неделя производства
  - D: день недели, когда был произведен продукт (понедельник = 1)
- Пример: 7Q-2014-W19-3 = продукт произведен на заводе 7Q в среду, 7 мая 2014 года.

产品制造日期采用如下代码 PP-YYYY-Wwww-D, 其中:

- PP: 工厂代码
  - YYYY: 制造年份
  - Wwww: 第几周制造
  - D: 星期几制造 (星期一 = 1)
- 示例: 7Q-2014-W19-3 = 产品于 2014 年 5 月 7 日星期三 在 7Q 工厂制造。

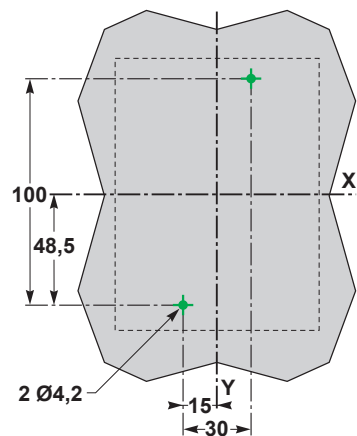
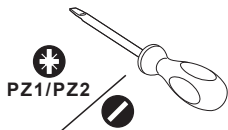
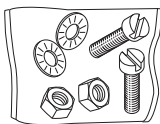
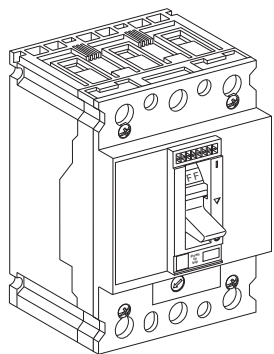

M4x16

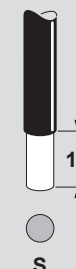
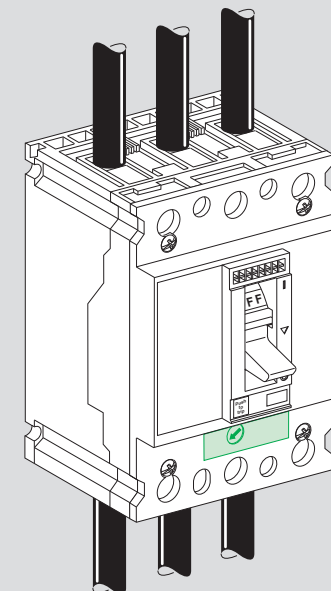
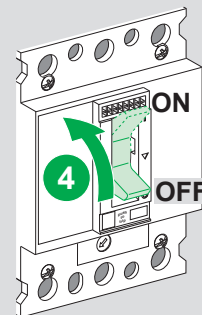
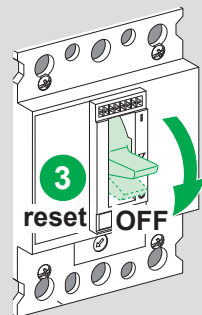
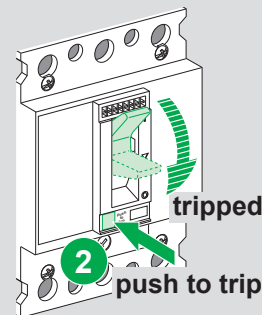
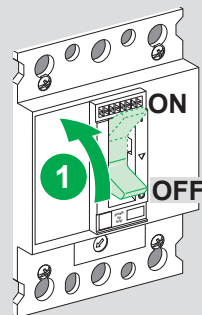

S	1,5 - 70 mm <sup>2</sup>	
	≤ 6 mm <sup>2</sup> : 4,5 N.m	> 6 mm <sup>2</sup> : 5,6 N.m

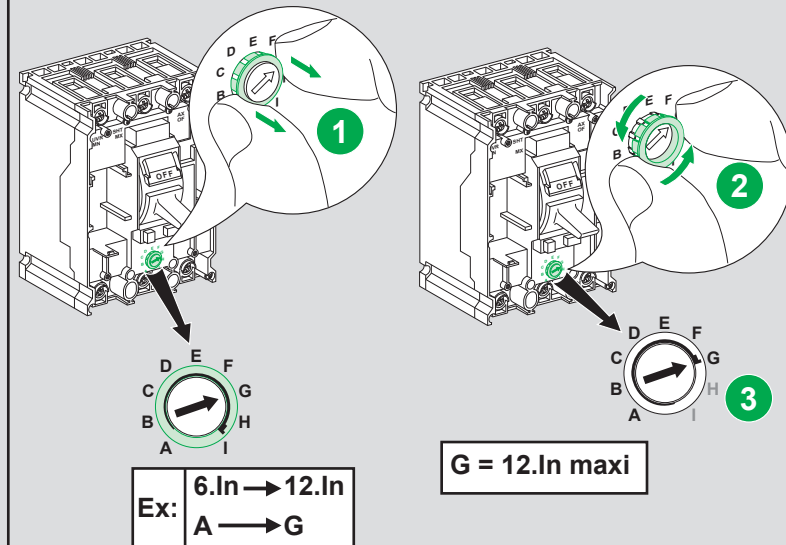
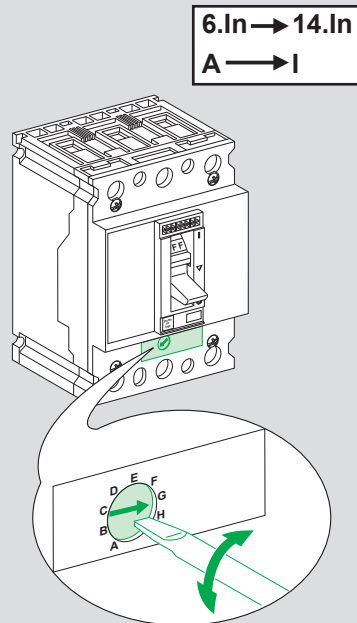
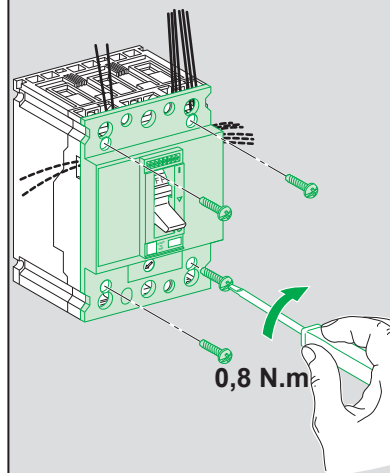
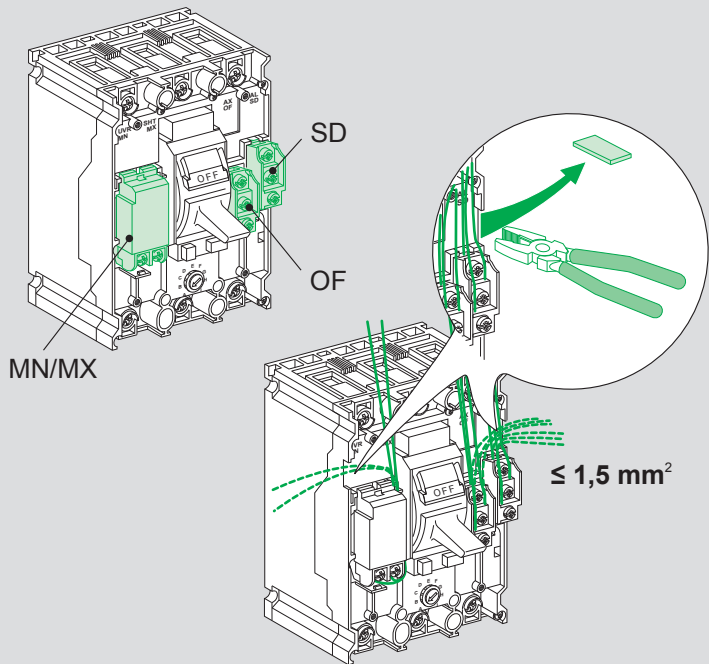

x100 29314



Or / Ou / Или / 或

